

Swop 2 Pro Hydro Physio

  Physiotherapy

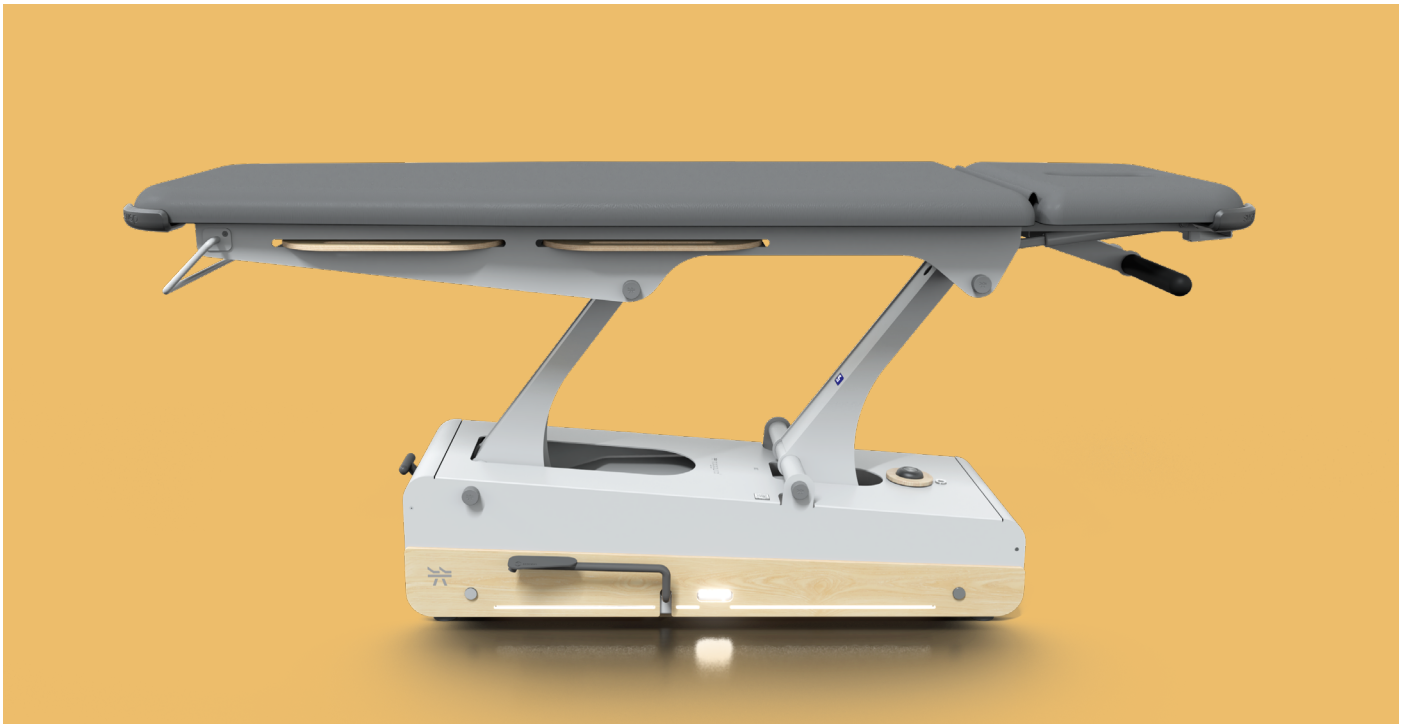

Dimensiones

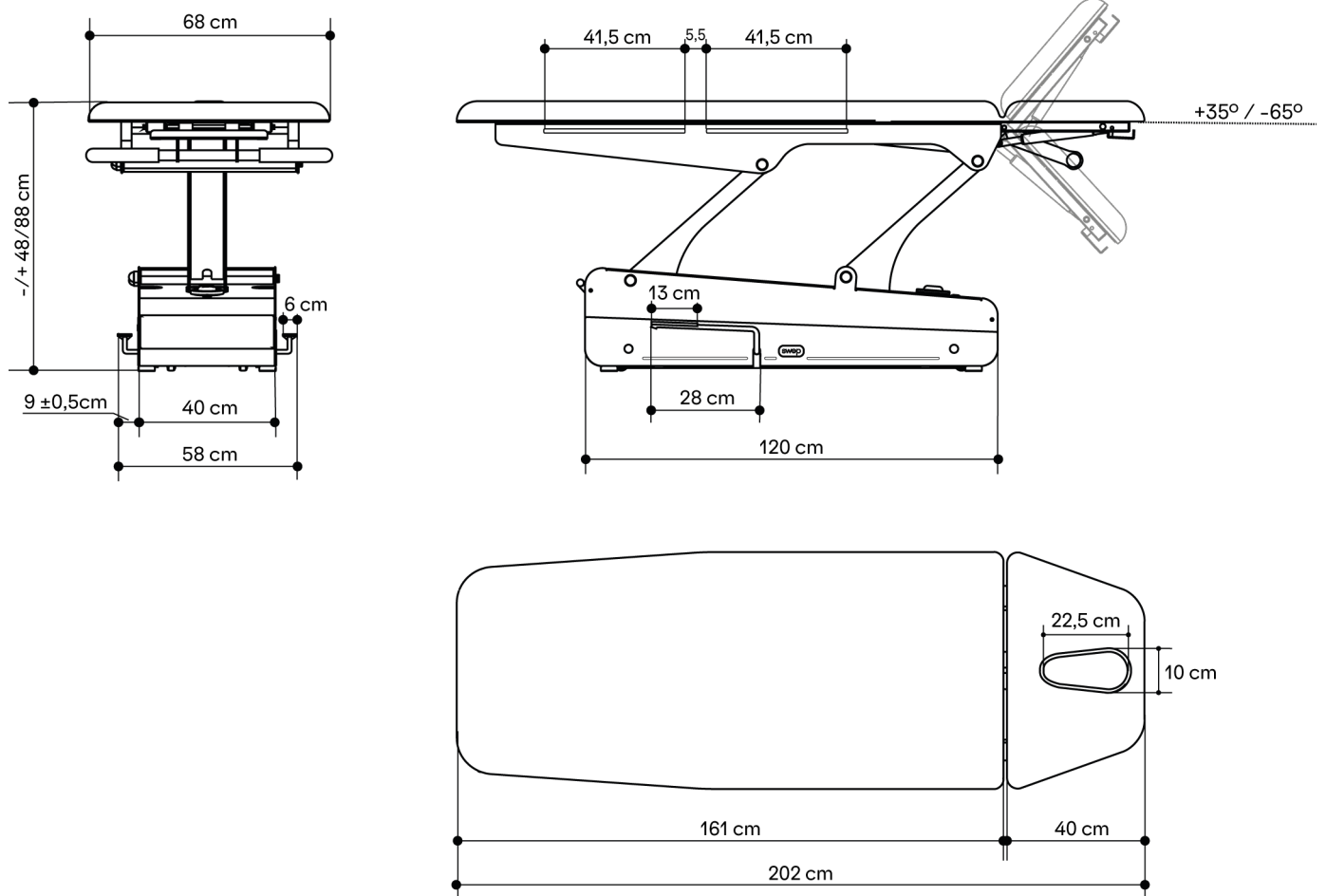

Swop 2 Pro Hydro Physio



Características técnicas

DIMENSIONES (LARGOxANCHO)
202 x 68 cm

ALTURA (MIN. Y MAX.)
48/88 cm

PESO
95,5 kg

CAPACIDAD DE CARGA
200 kg

COLOR DE LA ESTRUCTURA
Palancas: RAL 7015
Base Frame: RAL 7047

CLASIFICACIÓN PRODUCTO
Equipamiento Clase I

TIPO DE COMPONENTE
Tipo B

RESISTENCIA HUMEDAD
IPx0

Funcionalidades

Cabezal con dos pistones. Manillar apoyamanos.

2 palancas, una en cada lado de la base, para regular la altura. Apretar para subir la camilla, y tirar para bajarla.

4 ruedas con giro 360°. Sistema completamente integrado bajo la estructura de la base accionado con una palanca.

Luz LED con batería recargable. Cable USB Micro incluido.

Tapizados

Espesor: 5cm

Densidad: 40kg/m³

Agujero y cojín facial.

Borde redondeado sin costuras.

Tapizado con Naggura Skin: 100% Mezcla de vinilo.

Protección contra gérmenes y rayos UV.

Resistencia superior a la abrasión: >250K ciclos.

Protección ignífuga: NF P 92-503/M2

Color: Grafito

Garantía y conformidad

GARANTÍA

2 años (camilla y tapizado)

CONFORMIDAD

EN ISO 14971: 2019, EN ISO 20417:2021,

EN ISO 15223-1: 2016, ISO 10993-1: 2018,

EN ISO 10993-5: 2009, EN ISO 10993-10: 2013,

EN ISO 13485:2016,

EN 60601-2-52:2010+ AC:2011+A1:2015,

EN 60601-1-2:2015+ A1:2020,

EN 60601-1:2006+ A1:2013+AC:2014+A12:2014 +A2:2020

Accesorios

Portarrollos de papel



Bamboo Sound System



Funda de protección



Pack School

- 2 mesas de madera (39,5 x 60 cm)

- 2 estructuras metálicas para cajones

- 4 esquinas protectoras

